

**Тандемный виброкаток BOMAG BW 120 AD-5 (Германия)
с системой контроля уплотнения «ЭКОНОМАЙЗЕР»**



Стандартное оборудование:

- Центральное шарнирное сочленение
- Крабовый ход
- Рабочее освещение переднее и заднее
- Контактный выключатель сиденья
- 2 скребка на каждый валец
- Подвесная рабочая платформа оператора
- Пластиковый водяной бак
- Индивидуальный контроль вибрации
- Счетчик моточасов
- Закрывающаяся крышка двигателя
- Закрывающаяся панель управления и защита от вандализма
- Точки подъема и крепления для транспортировки спереди и сзади
- Кнопка экстренной остановки
- Выключатель вибрации на заднем вальце
- Сигнал движения задним ходом
- Индикатор уровня воды
- Система орошения под давлением с переключателем интервала
- Электронный индикатор уровня топлива
- Одноточечное подъемное устройство
- Перчаточный ящик
- Защита клинового ремня
- Автоматическое управление вибрацией

Дополнительное оборудование (входит в цену):

- **Система контроля уплотнения (плотномер) «ЭКОНОМАЙЗЕР» + указатель температуры асфальта**
- S19-Складываемая дуга ROPS
- WE1-Набор инструментов
- E16-Проблесковый маячок
- ВА-Инструкция по эксплуатации и обслуживанию
- ET-Каталог запчастей

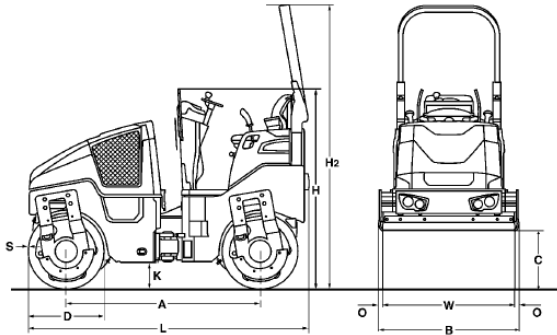
**Габаритные размеры в мм:**

A:1728 B:1276 C:474 D:700 H:1800 H2:2475 K:255 L:2475 O:38 S:23 W:1200

Технические характеристики:

	BW 120 AD-5
Вес:	
Максимальный вес	3500 кг
Рабочий вес CECE с ROPS	2700 кг
Средняя линейная нагрузка CECE	11,3 кг /см
Рабочие характеристики:	
Рабочая ширина	1200 мм
Внутренний радиус поворота	2450 см
Макс. рабочая скорость с вибрацией	0-5,0 км/ч
Макс. транспортная скорость	0-10,0 км/ч
Макс. преодолеваемый уклон без вибрации \ с вибрацией	40 / 30 %
Угол управления / качания (+\ -)	32° / 10°
Двигатель:	
Производитель и модель	Kubota D 1703-ME3B
Охлаждение	Водяное
Мощность	24,3 кВт / 32,6 л.с.
Электрика	12 В
Тормозная система:	
Рабочий тормоз	гидростатический
Ручной тормоз	гидромеханический
Система вибрации:	
Вибрационный валец	передний и задний
Система привода	гидростатическая
Частота	67 / 63 Гц
Амплитуда	0,51 мм
Центробежная сила	41 / 36 кН
Емкость баков:	
Топливо	35 л
Вода	205 л