

**Комбинированный виброкаток BOMAG BW 120 AC-5 (Германия)  
с системой контроля уплотнения «ЭКОНОМАЙЗЕР»**



**Стандартное оборудование:**

- Центральное шарнирное сочленение
- Контроль вибрации в рычаге хода
- Крабовый ход
- Кресло с контактным выключателем
- Рабочее освещение спереди / сзади
- Сигнал движения задним ходом
- Автоматическое управление вибрацией
- Индикатор уровня топлива
- Виброизолированная платформа оператора
- Напорная система орошения, отключаемая при остановке катка
- Пластиковый водяной бак
- Запираемая крышка двигателя
- Счетчик моточасов
- Закрывающаяся панель управления с защитой от вандализма
- Проушины для подъема машины
- Кнопка экстренной остановки
- Уровень воды
- Защита ремней

**Дополнительное оборудование (входит в цену):**

- **Система контроля уплотнения «ЭКОНОМАЙЗЕР» + указатель температуры асфальта**
- S19-Складываемая дуга ROPS
- SN1-Стандарт безопасности
- WE1-Набор инструментов
- E16-Проблесковый маячок
- ВА-Инструкция по эксплуатации и обслуживанию
- ET-Каталог запчастей

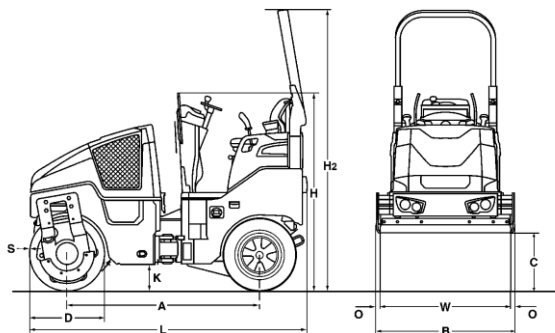

**Габаритные размеры в мм:**

A:1752 B:1272 C:523 D:700  
 H:1808 H2:2568 K:254 L:2529  
 O:36 S:13 W:1200

**Технические характеристики:**

	<b>BW 120 AC-5</b>
<b>Вес:</b>	
Максимальный вес	2950 кг
Рабочий вес с дугой ROPS по CECE	2450 кг
Нагрузка на колесо CECE	313 кг
<b>Характеристики хода:</b>	
Рабочая ширина	1200 мм
Внутренний радиус поворота	2450 мм
Макс. транспортная скорость	0-10,0 км/ч
Макс. преодолеваемый уклон без вибрации / с вибрацией	40 / 30 %
Угол управления / качания (+/-)	32° / 10°
<b>Двигатель:</b>	
Производитель и модель	Kubota D 1703ME3B
Охлаждение	водяное
Мощность	24,3 кВт / 32,6 л.с.
Электрика	12 В
<b>Тормозная система:</b>	
Рабочий тормоз	гидростатический
Ручной тормоз	гидромеханический
<b>Система вибрации:</b>	
Вибрационный валец	передний
Система привода	гидростатическая
Частота	67 / 63 Гц
Амплитуда	0,51 мм
Центробежная сила	41 / 36 кН
<b>Емкость баков:</b>	
Топливо	35 л
Вода	160 л
Эмульсия для пневмоколёс	45 л